



UNIVERSITAS PGRI YOGYAKARTA

Jl. PGRI I Sonosewu No. 117 Yogyakarta - 55182 Telp. (0274) 376808, 373198, 373038 Fax. (0274) 376808

E-mail : info@upy.ac.id

P E T I K A N
KEPUTUSAN REKTOR UNIVERSITAS PGRI YOGYAKARTA
Nomor : 115.2/SK/REKTOR-UPY/IX/2023

Tentang

**PENGANGKATAN DOSEN PENGAMPU MATA KULIAH SEMESTER GASAL
TAHUN AKADEMIK 2023/2024 DI LINGKUNGAN UNIVERSITAS PGRI YOGYAKARTA**

DENGAN RAHMAT TUHAN YANG MAHA ESA
REKTOR UNIVERSITAS PGRI YOGYAKARTA

Menimbang : dst.
Mengingat : dst.
Memperhatikan: dst.

M E M U T U S K A N

- Menetapkan : PENGANGKATAN DOSEN PENGAMPU MATA KULIAH SEMESTER GASAL TAHUN AKADEMIK 2023/2024 DI LINGKUNGAN UNIVERSITAS PGRI YOGYAKARTA
- Pertama : Mengangkat Saudara yang namanya tersebut pada lajur 2 Lampiran keputusan ini sebagai Dosen Pengampu Mata Kuliah pada Semester Gasal Tahun Akademik 2023/2024.
- Kedua : Menugaskan kepada para Dosen Pengampu Mata Kuliah dimaksud untuk melaksanakan pembelajaran matakuliah sebagaimana tercantum pada lajur 3 lampiran keputusan ini dengan sebaik-baiknya dan kepada yang bersangkutan diberikan honorarium sesuai dengan ketentuan yang berlaku di UNIVERSITAS PGRI YOGYAKARTA
- Ketiga : Keputusan ini berlaku sejak tanggal ditetapkan, dengan ketentuan bahwa segala sesuatunya akan ditinjau kembali apabila terdapat kekeliruan dalam penetapan ini.

PETIKAN Keputusan ini disampaikan kepada yang bersangkutan untuk dipergunakan sebagaimana mestinya.

Ditetapkan di : Yogyakarta
Pada tanggal : 01 September 2023
Rektor,

ttd

Dr. Ir. Paiman, M.P ²
NIS. 19650916 199503 1 003 ^{PK}

Untuk Petikan yang sah
Wakil Rektor Bidang Akademik dan Kelembagaan

Ahmad Riyadi, S.Si, M.Kom
NIS. 19690214 199812 1 006

Tembusan disampaikan kepada :

1. Para Wakil Rektor
2. Para Dekan dan Direktur
3. Para Ketua Program Sarjana

Lampiran Keputusan Rektor Universitas PGRI Yogyakarta
Nomor : 115.2/SK/REKTOR-UPY/IX/2023
Tanggal : 01 September 2023

NO.	NAMA PENGAJAR & NIDN	MATA KULIAH	KODE MK	SKS	SEMESTER/ KELAS	PROGRAM
1. s.d 230						
231	Rachmat Wahyu Prabowo, M.Eng. 0515058701	Studio Perancangan Arsitektur 3 Struktur dan Konstruksi 2 Teknik Presentasi Manajemen Proyek Struktur dan Konstruksi 6	TKM 14131 TKM 14132 TKM 14134 T 14167 T 14186	4 4 2 2 4	III/ A2 III/ A2 III/ A1 V/ A1 V/ A1	Program Sarjana Arsitektur Program Sarjana Arsitektur Program Sarjana Arsitektur Program Sarjana Arsitektur Program Sarjana Arsitektur
232						
Dst.						

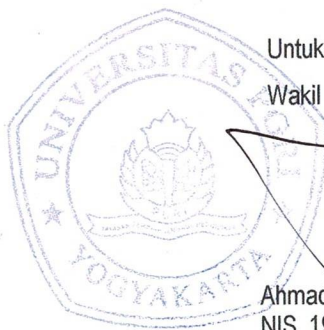

Untuk Petikan yang sah:

Wakil Rektor Bidang Akademik dan Kelembagaan

Ahmad Riyadi, S.Si., M.Kom
NIS. 19690214 199812 1 006 *hr*

Rektor

ttd

Dr. Ir. Paiman, M.P
NIS. 19650916 199503 1 003



KONTRAK PERKULIAHAN

Nama Dosen : Rachmat Wahyu P., M.Eng
Mata Kuliah : Manajemen Proyek
Program Studi : Arsitektur
Kelas/Angkatan : A1-21
Semester : 5
Tahun Akademik : 2023/2024

Capaian Pembelajaran/*Learning Outcome*:

KU2	Mampu menunjukkan kinerja mandiri, bermutu dan terukur.
KU8	Mampu melakukan proses evaluasi diri terhadap kelompok kerja yang berada di bawah tanggung jawabnya, dan mampu mengelola pembelajaran secara mandiri.
KK5	Mampu memanfaatkan kemampuan merancang untuk membantu melakukan pengawasan dan/atau pelaksanaan pembangunan lingkungan dan bangunan.

Softskill :

S9	Menunjukkan sikap bertanggung jawab atas pekerjaan di bidang keahliannya secara mandiri
-----------	---

Bahan Kajian

Pertanahan dan Tata Kota, Kebijakan dan Peraturan Bangunan, Sosial dan Psikologi Pembangunan, Kolaborasi Multi Disiplin, Wirausaha, Proses/Tahapan Konstruksi, Rencana Anggaran Biaya, Hukum dan Keprofesian
--

Ketentuan:

1. Kehadiran perkuliahan secara daring/luring minimal 75%.
2. Toleransi keterlambatan perkuliahan daring/luring 20 menit.
3. Wajib mengerjakan tugas mingguan.
4. Dalam perkuliahan dan konsultasi dilakukan dengan sopan dan menghargai.
5. Mahasiswa wajib mengikuti Ujian Akhir Semester (UAS).

Penilaian:

No	Uraian	Bobot
1	Pertanahan dan Tata Kota	10%
2	Kebijakan dan Peraturan Bangunan	10%
3	Sosial dan Psikologi Pembangunan	10%
4	Kolaborasi Multi Disiplin	10%
5	Wirausaha	5%
6	Proses/Tahapan Konstruksi	10%
7	Rencana Anggaran Biaya	10%
8	Hukum dan Keprofesian	10%
9	UAS	20%

10	Keaktifan Mahasiswa	5%
----	---------------------	----

Yogyakarta, September 2023

Ketua Program Studi

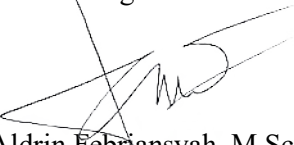

(Aldrin Febriansyah, M.Sc.)
NIS. 19780326 201907 1 001

Dosen Pengampu

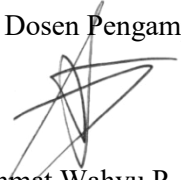

(Rachmat Wahyu P., M.Eng)
NIS. 19870515 201907 1 004

Ketua Kelas

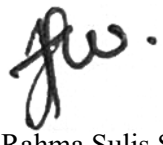

(Rahma Sulis S.)
NPM. 21111400010



DAFTAR HADIR KULIAH

Program Studi : ARSITEKTUR
 Tahun Akademik : 2023/2024
 Semester : GASAL
 Dosen : RACHMAT WAHYU PRABOWO [0515058701]

Kode Matakuliah : TKM14157
 Matakuliah : MANAJEMEN KONSTRUKSI
 Bobot : 2 SKS
 Kelas : 21.A1

Semester : 5
 Hari : Jumat
 Pukul : 13:10 s.d. 14:50
 Ruang : 502

No	NP Mahasiswa	Nama Mahasiswa	B/U/P	1	2	3	4	5	6	7	8	9	10	11	12	13	14	15	Jumlah Hadir	% Hadir
				15/09/2023	22/09/2023	29/09/2023	06/10/2023	13/10/2023	20/10/2023	03/11/2023	10/11/2023	17/11/2023	24/11/2023	01/12/2023	15/12/2023	22/12/2023	24/12/2023	29/12/2023		
1	20111400001	RIZKY AGUS RINALDI	B	v	v	v	v	v	v	v	v	-	v	v	v	v	v	i	13	87
2	20111400005	NANDANG HIDAYAT	B	v	v	v	v	v	v	v	v	v	v	-	v	v	v	v	14	93
3	20111400025	SANJU NYAWAI	B	v	v	v	v	v	-	-	v	-	-	-	-	v	-	-	7	47
4	20111400041	SUPRIADI S MILLE ANTO B	B	v	v	v	v	v	v	v	-	-	v	v	v	v	v	i	12	80
5	21111400003	RIZKA SEPTIYA NUROHIM	B	v	v	v	v	v	v	v	v	v	v	v	-	v	v	v	14	93
6	21111400004	MELISYA OKTAVIA	B	v	v	v	v	v	v	v	v	v	v	v	v	v	v	-	14	93
7	21111400006	MUHAMMAD NUR ADNAN NAIM	B	v	v	v	v	v	v	v	v	i	v	v	-	v	-	-	10	67
8	21111400008	ARIF SAPUTRA	B	K	K	K	K	K	K	K	K	K	K	K	K	K	K	K	K	K
9	21111400010	RAHMA SULIS SETYAWATI	B	v	v	v	v	v	v	v	v	v	v	v	v	v	v	v	15	100
10	21111400011	ARDY MUHAMMAD IKHLASSUL AKBAR	B	v	v	v	v	v	v	v	v	v	v	v	v	v	v	v	15	100
11	21111400012	HAQI HATTA WIKANJAYA	B	K	K	v	K	K	K	K	K	K	K	K	K	K	K	K	K	K
12	21111400013	SITI CAHYA KHARISMA	B	K	K	v	K	K	K	K	K	K	K	K	K	K	K	K	K	K
13	21111400015	SYIFA NABILA MAHARANI	B	v	v	v	v	v	v	v	v	v	v	v	v	v	v	v	15	100
14	21111400020	ADI BINIWAN	B	v	v	v	v	v	v	-	v	v	v	v	-	v	v	v	13	87
15	21111400023	AKBAR MAULANA	B	v	v	-	v	v	v	v	v	-	-	v	v	v	v	-	11	73

**PRESENSI DOSEN MENGAJAR**

TA. 2023/2024 Sem. GASAL

Program Studi : ARSITEKTUR
Matakuliah : MANAJEMEN KONSTRUKSI [TKM14157]
Bobot : 2 SKS
Dosen : RACHMAT WAHYU PRABOWO [0515058701]

Kelas : 21.A1
Hari : Jumat
Pukul : 13:10 s.d. 14:50
Ruang : 502

Pert	Tanggal	Pokok Bahasan	Sub-Pokok Bahasan	Jml Mhs	Paraf
I	15/09/2023	Pengantar	Kontrak Kuliah Materi & Agenda Mingguan	12	
II	22/09/2023	Proyek & Konstruksi	Perbedaan & Pengertian Sumberdaya Tingkatan Manajemen & Skill	12	
III	29/09/2023	Project Manajer & Construction Manajer	Koordinasi PM & CM Presentasi & Diskusi	11	
IV	06/10/2023	Lelang Proyek	Tahapan & proses lelang proyek Presentasi & Diskusi	12	
V	13/10/2023	Pengendalian Proyek	Pengendalian Biaya & Peralatan Proyek Presentasi & Diskusi	12	
VI	20/10/2023	Pengendalian Biaya dan Perencanaan material & Peralatan	Presentasi & Diskusi	12	
VII	03/11/2023	Penjadwalan Metode Jaringan Kerja	Presentasi & Diskusi	10	
VIII	10/11/2023	Metode Activity on Arrow (AOA)	Presentasi & Diskusi	11	
IX	17/11/2023	Metode Jalur Kritis, Total Float & Free Float	Presentasi & Diskusi	7	
X	24/11/2023	Barchart	Cara membuat Barchart Kebutuhan dan Jadwal Tenaga Kerja	10	
XI	01/12/2023	Barchart (2)	Presentasi & Praktek	10	
XII	15/12/2023	Kurva S	Kurva S & Arus Kas Rencana Langkah-langkah menyusun kurva S	8	
XIII	22/12/2023	Kurva S (2)	Presentasi & Praktek	12	
XIV	24/12/2023	Rencana Anggaran Biaya	Pengantar RAB (Tujuan & Proses)	10	
XV	29/12/2023	Rencana Anggaran Biaya (2)	Praktek membuat analisis harga satuan & menghitung volume pekerjaan	7	



**PROGRAM STUDI ARSITEKTUR
FAKULTAS SAINS DAN TEKNOLOGI
UNIVERSITAS PGRI YOGYAKARTA
UJIAN AKHIR SEMESTER GASAL 2023/2024**

MATA KULIAH : Manajemen Konstruksi
HARI/TANGGAL : Kamis, 4 Januari 2024
WAKTU : 10.00 – 12.00 WIB
KELAS : 21-A1
SIFAT : Class Examination
(Open Book & Calculator, Close Gadget)
DOSEN : Rachmat Wahyu P., S.T, M.Eng.

Bahan Kajian :

1. *Pertanahan dan Tata Kota*
 2. *Kebijakan dan Peraturan Bangunan*
 3. *Sosial dan Psikologi Pembangunan*
 4. *Kolaborasi Multi Disiplin*
 5. *Wirausaha*
 6. *Proses/Tahapan Konstruksi*
 7. *Rencana Anggaran Biaya*
 8. *Hukum dan Keprofesian*
-

Ujian Terdiri dari 6 soal. Jawablah soal dengan jelas!!

1. Apa yang dimaksud dengan proyek? Sebutkan 2 contoh proyek yang ada di kehidupan sehari-hari? (10 poin, BK 5)
2. Apa yang disebut kegiatan konstruksi? Sebutkan urutan tahapan proses konstruksi bangunan secara umum? (10 poin, BK 1,2,3,6)
3. Apa yang disebut tender (lelang) Proyek Konstruksi? Mengapa diperlukan proses tender pada proyek pemerintah? Jelaskan dengan contoh? (10 poin, BK 1,2,3,4,6)
4. Perhatikan Penjadwalan Jaringan Kerja di bawah (satuan durasi : minggu) !! (20 poin, BK 6,7,8)
 - a. Berapa lama durasi/waktu pelaksanaan proyek total?
 - b. Di node berapa terjadi perbedaan Early Finish dan Late Finish?
 - c. Sebutkan lintasan **jalur kritis** proyek?
 - d. Ada berapa jumlah kegiatan? Sebutkan apa saja!

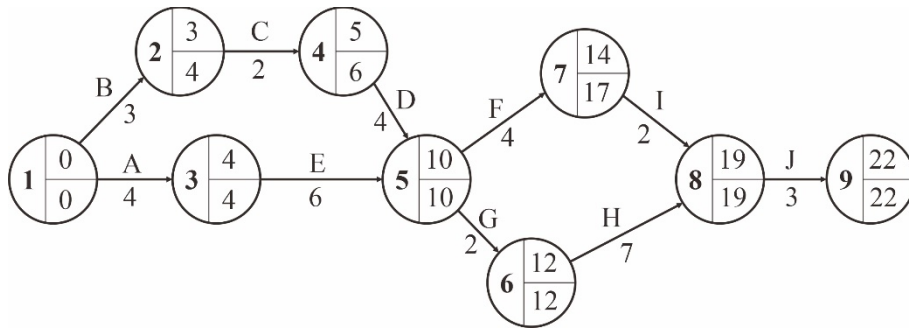

5. Buatlah rencana kegiatan dengan membuat **Barchart & Kurva S** (dijadikan 1 tabel) proyek konstruksi yang direncanakan berlangsung selama **6 bulan**. Berikut jenis pekerjaan, waktu pelaksanaan, & presentase biayanya!! Urutkan pekerjaan berdasarkan waktu pelaksanaannya!! (30 poin, BK 4,5,6,7)

No	Pekerjaan	Waktu Pelaksanaan (minggu ke)	Biaya
1	Pek. Persiapan 1	1 - 2	Rp 3.400.000
2	Pek. Persiapan 2	2	Rp 6.300.000
3	Pek. Pondasi 1	3 - 6	Rp 67.000.000
4	Pek. Pondasi 2	5 - 8	Rp 138.400.000
5	Pek. Struktur Lantai 1	9 - 12	Rp 146.900.000
6	Pek. Struktur Lantai 2	12 - 15	Rp 152.200.000
7	Pek. Arsitektur 1	14 - 15	Rp 76.700.000
8	Pek. Arsitektur 2	15 - 17	Rp 96.400.000
9	Pek. Arsitektur 3	16 - 18	Rp 89.200.000
10	Pek. Arsitektur 4	19 - 21	Rp 63.800.000
11	Pek. Finishing	17 - 24	Rp 126.300.000
12	Pek. Atap	15 - 18	Rp 179.500.000
Total			Rp 1.146.100.000

6. Dasar-dasar Perhitungan Rencana Anggaran Biaya (20 poin, BK 4,5,6,7)
- Apa saja 3 komponen perhitungan harga satuan? Jelaskan!
 - Apa yang dimaksud volume pekerjaan? Berikan contoh perhitungan pada 1 kasus pekerjaan!
 - Buatlah contoh perhitungan harga satuan dan volume pekerjaan Pemasangan Paving Block pada bangunan Studio Anda!

SELAMAT MENGERJAKAN – SEMOGA SUKSES !!!



LEMBAR VALIDASI SOAL UJIAN AKHIR SEMESTER

SEMESTER : **GANJIL**

TAHUN AKADEMIK : **2023/2024**

Telah dilakukan validasi Soal Ujian Akhir Semester dengan rincian sebagai berikut :

1	Fakultas	Sains dan Teknologi							
2	Program Studi	Arsitektur							
3	Mata Kuliah/Kelas	MANAJEMEN KONSTRUKSI / 21-A1							
4	Validator	Adinda Rafika D., M.Sc.							
5	Sifat Ujian	v	Open Book		Close Book		Project	v	Lainnya (sebutkan)
			Presentasi		Speaking		Take Home		Close gadget
6	Hal-hal yang perlu dicatat								

Unsur Validasi Soal		Validasi	Keterangan
1	Kesesuaian soal ujian dengan Materi Perkuliahan dan RPS (Learning Outcome)	v	
2	Soal ujian sudah disusun dengan layout dan diketik dengan baik dan mudah dipahami oleh mahasiswa	v	
3	Soal ujian mampu memotivasi mahasiswa untuk meningkatkan cara belajar dan mencapai capaian pembelajaran matakuliah	v	
4	Soal ujian berorientasi pada proses belajar dan hasil belajar yang mencerminkan kemampuan mahasiswa	v	
5	Soal ujian didasarkan pada standar yang disepakati antara dosen dan mahasiswa	v	
6	Soal ujian sesuai dengan kriteria yang jelas, disepakati, dan dipahami oleh mahasiswa	v	

Divalidasi Tanggal

23 Desember 2023

Divalidasi oleh

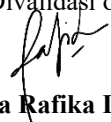

Adinda Rafika D., M.Sc.

NIP/NIK : 19910724 201910 2 002

..... Akademik

Telah diterima oleh Bagian Akademik Soal Ujian Akhir Semester

Tanggal : _____

Yang Menyerahkan



_____ Eka Widyaningsih, M.Sc. _____

Yang Menerima



PRESENSI UJIAN AKHIR SEMESTER GASAL
TAHUN AKADEMIK 2023/2024

Program Studi : ARSITEKTUR -- S1
Matakuliah : MANAJEMEN KONSTRUKSI
Kode MK : TKM14157
Dosen : RACHMAT WAHYU PRABOWO, S.T.,M.Eng

Kelas : 21.A1
Ruang : 502
Hari/Tanggal : Kamis, 04-01-2024
Waktu : 10:00 - 12:00

Table with 6 columns: No, NPM, Nama Mahasiswa, B/U/P, Tanda Tangan, Nilai. It lists 15 students with their respective NPM numbers, names, grades, and signatures.

Pengawas

1. Radraswani, S.T., M.Sc.

Handwritten signatures and lines for the supervisors.

Yogyakarta, 04-01-2024

Handwritten signature of the lecturer.

RACHMAT WAHYU PRABOWO, S.T.,M.Eng

**NILAI MATA KULIAH MANAJEMEN KONSTRUKSI
TA 2023.1
PROGRAM SARJANA ARSITEKTUR
UNIVERSITAS PGRI YOGYAKARTA**

NO	NPM	NAMA MAHASISWA	M5 (*)	M6 (*)	M7 (*)	M9 (*)	M10	M11	M12	M14	Plus	M4	M6	M7	M8	M9	M15	60%	30%	10%	NA	N HURUF	
			*****	*****	*****	*****	*****	*****	*****	*****	*****	*****	Total Bin	Lelang	Pengend	M. Jar Ker	Barchart	Kurva S	RAB	Rerata			UAS
1	20111400001	RIZKY AGUS RINALDI	1	1	1		2		1		6	82	82	0	82	0	0	41	60	13	86,67	57,27	C+
2	20111400005	NANDANG HIDAYAT	1	0	1	1	3		1	2	9	80	78	80	80	82	90	81,667	77	14	93,33	90,43	A
3	20111400025	SANJU NYAWAI	1	0							1	80	75	0	74	80	0	51,5	28	7	46,67	44,97	D
4	20111400041	SUPRIADI S MILLE ANTO B	0	1	1			1	2	20	25	0	0	0	76	0	0	12,667	35	12	80,00	51,10	C
5	21111400003	RIZKA SEPTIYA NUROHIM	1	1	2	1	3			2	10	80	81	80	79	81	80	80,167	59	14	93,33	85,13	A
6	21111400004	MELISYA OKTAVIA	1	0	2	1	2		1	3	10	81	79	80	83	81	0	67,333	69	14	93,33	80,43	A-
7	21111400006	MUHAMMAD NUR ADNAN NAIM	0	1	2		2			2	7	78	80	0	75	80	0	52,167	57	10	66,67	62,07	C+
8	21111400008	ARIF SAPUTRA																					T
9	21111400010	RAHMA SULIS SETYAWATI	1	0	3	1	3		1	2	11	85	80	80	84	81	90	83,333	83	15	100,00	95,90	A
10	21111400011	ARDY MUHAMMAD IKHLASSUL AK	0	0	2			2		2	6	84	80	76	80	80	90	81,667	67	15	100,00	85,10	A
11	21111400012	HAQI HATTA WIKANJAYA																					T
12	21111400013	SITI CAHYA KHARISMA																					T
13	21111400015	SYIFA NABILA MAHARANI	0	2	1	3	2	1	1	3	13	81	78	80	80	81	90	81,667	87	15	100,00	98,10	A
14	21111400020	ADI BINIWAN	1	0				2		2	5	80	79	76	78	80	90	80,5	56	13	86,67	78,77	B+
15	21111400023	AKBAR MAULANA	1	1	1	2			3	1	9	79	80	80	83	0	0	53,667	48	11	73,33	62,93	C+

Yogyakarta, Januari 2023
Dosen Pengampu

Rachmat Wahyu P., ST, M.Eng